

**Муниципальное бюджетное общеобразовательное учреждение
«Нивовская средняя общеобразовательная школа»
Раздольненского района Республики Крым**

ПРИНЯТА

Педагогический совет
МБОУ «Нивовская школа»
(протокол от 23.08.2022г № 12)

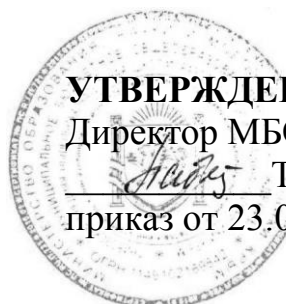

УТВЕРЖДЕНА

Директор МБОУ «Нивовская школа»
Т.В.Набатова
приказ от 23.08.2022г. № 205

РАБОЧАЯ ПРОГРАММА ВОСПИТАНИЯ

**с. Нива
2022 год**

СОДЕРЖАНИЕ

РАЗДЕЛ 1. ЦЕЛЕВОЙ	3
1.1 Цель и задачи воспитания обучающихся.....	3
1.3 Целевые ориентиры результатов воспитания	5
РАЗДЕЛ 2. СОДЕРЖАТЕЛЬНЫЙ	14
2.1 Уклад общеобразовательной организации	14
2.2 Виды, формы и содержание воспитательной деятельности	18
РАЗДЕЛ 3. ОРГАНИЗАЦИОННЫЙ	34
3.1 Кадровое обеспечение	34
3.2 Нормативно-методическое обеспечение.....	34
3.3 Требования к условиям работы с обучающимися с особыми образовательными потребностями	35
3.4 Система поощрения социальной успешности и проявлений активной жизненной позиции обучающихся	36
3.5 Анализ воспитательного процесса	37
Календарный план воспитательной работы	40

РАЗДЕЛ 1. ЦЕЛЕВОЙ

Участниками образовательных отношений являются педагогические и другие работники МБОУ «Нивовская школа», обучающиеся, их родители (законные представители), представители иных организаций, участвующие в реализации образовательного процесса в соответствии с законодательством Российской Федерации, Республики Крым, локальными актами МБОУ «Нивовская школа». Родители (законные представители) несовершеннолетних обучающихся имеют преимущественное право на воспитание своих детей. Содержание воспитания обучающихся в МБОУ «Нивовская школа» определяется содержанием российских базовых (гражданских, национальных) норм и ценностей, которые закреплены в Конституции Российской Федерации. Эти ценности и нормы определяют инвариантное содержание воспитания обучающихся. Вариативный компонент содержания воспитания обучающихся включает духовно-нравственные ценности культуры, традиционных религий народов России, Республики Крым.

Воспитательная деятельность в МБОУ «Нивовская школа» планируется и осуществляется в соответствии с приоритетами государственной политики в сфере воспитания, установленными в Стратегии развития воспитания в Российской Федерации на период до 2025 года (Распоряжение Правительства Российской Федерации от 29.05.2015 № 996-р). **Приоритетной задачей** Российской Федерации в сфере воспитания детей является развитие высоконравственной личности, разделяющей российские традиционные духовные ценности, обладающей актуальными знаниями и умениями, способной реализовать свой потенциал в условиях современного общества, готовой к мирному созиданию и защите Родины.

1.1 Цель и задачи воспитания обучающихся

Современный российский национальный воспитательный идеал — высоконравственный, творческий, компетентный гражданин России, принимающий судьбу Отечества как свою личную, осознающий ответственность за настоящее и будущее страны, укоренённый в духовных и культурных традициях многонационального народа Российской Федерации.

В соответствии с этим идеалом и нормативными правовыми актами Российской Федерации в сфере образования **цель воспитания** обучающихся в МБОУ «Нивовская школа»: развитие личности, создание условий для самоопределения и социализации на основе социокультурных, духовно-нравственных ценностей и принятых в российском обществе правил и норм поведения в интересах человека, семьи, общества и государства, формирование у

обучающихся чувства патриотизма, гражданственности, уважения к памяти защитников Отечества и подвигам Героев Отечества, закону и правопорядку, человеку труда и старшему поколению, взаимного уважения, бережного отношения к культурному наследию и традициям многонационального народа Российской Федерации, природе и окружающей среде.

Задачи воспитания обучающихся в МБОУ «Нивовская школа»: усвоение ими знаний норм, духовно-нравственных ценностей, традиций, которые выработало российское общество (социально значимых знаний); формирование и развитие личностных отношений к этим нормам, ценностям, традициям (их освоение, принятие); приобретение соответствующего этим нормам, ценностям, традициям социокультурного опыта поведения, общения, межличностных и социальных отношений, применения полученных знаний; достижение личностных результатов освоения общеобразовательных программ в соответствии с ФГОС. Личностные результаты освоения обучающимися общеобразовательных программ включают осознание российской гражданской идентичности, сформированность ценностей самостоятельности и инициативы, готовность обучающихся к саморазвитию, самостоятельности и личностному самоопределению, наличие мотивации к целенаправленной социально значимой деятельности, сформированность внутренней позиции личности как особого ценностного отношения к себе, окружающим людям и жизни в целом.

Воспитательная деятельность в МБОУ «Нивовская школа», планируется и осуществляется на основе аксиологического, антропологического, культурно-исторического, системно-деятельностного, личностно-ориентированного подходов и с учётом принципов воспитания: гуманистической направленности воспитания, совместной деятельности детей и взрослых, следования нравственному примеру, безопасной жизнедеятельности, инклюзивности, возрастосообразности.

1.2 Направления воспитания

Программа реализуется в единстве учебной и воспитательной деятельности МБОУ «Нивовская школа», по основным направлениям воспитания в соответствии с ФГОС:

– **гражданское воспитание** — формирование российской гражданской идентичности, принадлежности к общности граждан Российской Федерации, к народу России как источнику власти в Российском государстве и субъекту тысячелетней российской государственности, уважения к правам, свободам и обязанностям гражданина России, правовой и политической культуры;

– **патриотическое воспитание** — воспитание любви к родному краю,

Родине, своему народу, уважения к другим народам России; историческое просвещение, формирование российского национального исторического сознания, российской культурной идентичности;

– **духовно-нравственное воспитание** — воспитание на основе духовно-нравственной культуры народов России, традиционных религий народов России, формирование традиционных российских семейных ценностей; воспитание честности, доброты, милосердия, справедливости, дружелюбия и взаимопомощи, уважения к старшим, к памяти предков;

– **эстетическое воспитание** — формирование эстетической культуры на основе российских традиционных духовных ценностей, приобщение к лучшим образцам отечественного и мирового искусства;

– **физическое воспитание, формирование культуры здорового образа жизни и эмоционального благополучия** — развитие физических способностей с учётом возможностей и состояния здоровья, навыков безопасного поведения в природной и социальной среде, чрезвычайных ситуациях;

– **трудовое воспитание** — воспитание уважения к труду, трудящимся, результатам труда (своего и других людей), ориентация на трудовую деятельность, получение профессии, личностное самовыражение в продуктивном, нравственно достойном труде в российском обществе, достижение выдающихся результатов в профессиональной деятельности;

– **экологическое воспитание** — формирование экологической культуры, ответственного, бережного отношения к природе, окружающей среде на основе российских традиционных духовных ценностей, навыков охраны, защиты, восстановления природы, окружающей среды;

– **ценности научного познания** — воспитание стремления к познанию себя и других людей, природы и общества, к получению знаний, качественного образования с учётом личностных интересов и общественных потребностей.

1.3 Целевые ориентиры результатов воспитания

Целевые ориентиры результатов воспитания на уровне начального общего образования.

Целевые ориентиры
Гражданско-патриотическое воспитание
Знающий и любящий свою малую родину, свой край, имеющий представление о Родине — России, её территории, расположении.
Сознающий принадлежность к своему народу и к общности граждан России, проявляющий уважение к своему и другим народам.
Понимающий свою сопричастность к прошлому, настоящему и будущему родного

<p>края, своей Родины — России, Российского государства.</p> <p>Понимающий значение гражданских символов (государственная символика России, своего региона), праздников, мест почитания героев и защитников Отечества, проявляющий к ним уважение.</p> <p>Имеющий первоначальные представления о правах и ответственности человека в обществе, гражданских правах и обязанностях.</p> <p>Принимающий участие в жизни класса, общеобразовательной организации, в доступной по возрасту социально значимой деятельности.</p>
<p>Духовно-нравственное воспитание</p>
<p>Уважающий духовно-нравственную культуру своей семьи, своего народа, семейные ценности с учётом национальной, религиозной принадлежности.</p> <p>Сознающий ценность каждой человеческой жизни, признающий индивидуальность и достоинство каждого человека.</p> <p>Доброжелательный, проявляющий сопереживание, готовность оказывать помощь, выражающий неприятие поведения, причиняющего физический и моральный вред другим людям, уважающий старших.</p> <p>Умеющий оценивать поступки с позиции их соответствия нравственным нормам, осознающий ответственность за свои поступки.</p> <p>Владеющий представлениями о многообразии языкового и культурного пространства России, имеющий первоначальные навыки общения с людьми разных народов, вероисповеданий.</p> <p>Сознающий нравственную и эстетическую ценность литературы, родного языка, русского языка, проявляющий интерес к чтению.</p>
<p>Эстетическое воспитание</p>
<p>Способный воспринимать и чувствовать прекрасное в быту, природе, искусстве, творчестве людей.</p> <p>Проявляющий интерес и уважение к отечественной и мировой художественной культуре.</p> <p>Проявляющий стремление к самовыражению в разных видах художественной деятельности, искусстве.</p>
<p>Физическое воспитание, формирование культуры здоровья и эмоционального благополучия</p>
<p>Бережно относящийся к физическому здоровью, соблюдающий основные правила здорового и безопасного для себя и других людей образа жизни, в том числе в информационной среде.</p> <p>Владеющий основными навыками личной и общественной гигиены, безопасного поведения в быту, природе, обществе.</p> <p>Ориентированный на физическое развитие с учётом возможностей здоровья, занятия физкультурой и спортом.</p> <p>Сознающий и принимающий свою половую принадлежность, соответствующие ей психофизические и поведенческие особенности с учётом возраста.</p>

Трудовое воспитание
<p>Сознающий ценность труда в жизни человека, семьи, общества.</p> <p>Проявляющий уважение к труду, людям труда, бережное отношение к результатам труда, ответственное потребление.</p> <p>Проявляющий интерес к разным профессиям.</p> <p>Участвующий в различных видах доступного по возрасту труда, трудовой деятельности.</p>
Экологическое воспитание
<p>Понимающий ценность природы, зависимость жизни людей от природы, влияние людей на природу, окружающую среду.</p> <p>Проявляющий любовь и бережное отношение к природе, неприятие действий, приносящих вред природе, особенно живым существам.</p> <p>Выражающий готовность в своей деятельности придерживаться экологических норм.</p>
Ценности научного познания
<p>Выражающий познавательные интересы, активность, любознательность и самостоятельность в познании, интерес и уважение к научным знаниям, науке.</p> <p>Обладающий первоначальными представлениями о природных и социальных объектах, многообразии объектов и явлений природы, связи живой и неживой природы, о науке, научном знании.</p> <p>Имеющий первоначальные навыки наблюдений, систематизации и осмысления опыта в естественнонаучной и гуманитарной областях знания.</p>

Целевые ориентиры результатов воспитания на уровне основного общего образования.

Целевые ориентиры
Гражданское воспитание
<p>Знающий и принимающий свою российскую гражданскую принадлежность (идентичность) в поликультурном, многонациональном и многоконфессиональном российском обществе, в мировом сообществе.</p> <p>Понимающий сопричастность к прошлому, настоящему и будущему народа России, тысячелетней истории российской государственности на основе исторического просвещения, российского национального исторического сознания.</p> <p>Проявляющий уважение к государственным символам России, праздникам.</p> <p>Проявляющий готовность к выполнению обязанностей гражданина России, реализации своих гражданских прав и свобод при уважении прав и свобод, законных интересов других людей.</p> <p>Выражающий неприятие любой дискриминации граждан, проявлений экстремизма, терроризма, коррупции в обществе.</p> <p>Принимающий участие в жизни класса, общеобразовательной организации, в том числе самоуправления, ориентированный на участие в социально значимой деятельности.</p>

Патриотическое воспитание

Сознающий свою национальную, этническую принадлежность, любящий свой народ, его традиции, культуру.

Проявляющий уважение к историческому и культурному наследию своего и других народов России, символам, праздникам, памятникам, традициям народов, проживающих в родной стране.

Проявляющий интерес к познанию родного языка, истории и культуры своего края, своего народа, других народов России.

Знающий и уважающий достижения нашей Родины — России в науке, искусстве, спорте, технологиях, боевые подвиги и трудовые достижения, героев и защитников Отечества в прошлом и современности.

Принимающий участие в мероприятиях патриотической направленности.

Духовно-нравственное воспитание

Знающий и уважающий духовно-нравственную культуру своего народа, ориентированный на духовные ценности и нравственные нормы народов России, российского общества в ситуациях нравственного выбора (с учётом национальной, религиозной принадлежности).

Выражающий готовность оценивать своё поведение и поступки, поведение и поступки других людей с позиций традиционных российских духовно-нравственных ценностей и норм с учётом осознания последствий поступков.

Выражающий неприятие антигуманных и асоциальных поступков, поведения, противоречащих традиционным в России духовно-нравственным нормам и ценностям.

Сознающий соотношение свободы и ответственности личности в условиях индивидуального и общественного пространства, значение и ценность межнационального, межрелигиозного согласия людей, народов в России, умеющий общаться с людьми разных народов, вероисповеданий.

Проявляющий уважение к старшим, к российским традиционным семейным ценностям, институту брака как союзу мужчины и женщины для создания семьи, рождения и воспитания детей.

Проявляющий интерес к чтению, к родному языку, русскому языку и литературе как части духовной культуры своего народа, российского общества.

Эстетическое воспитание

Выражающий понимание ценности отечественного и мирового искусства, народных традиций и народного творчества в искусстве.

Проявляющий эмоционально-чувственную восприимчивость к разным видам искусства, традициям и творчеству своего и других народов, понимание их влияния на поведение людей.

Сознающий роль художественной культуры как средства коммуникации и самовыражения в современном обществе, значение нравственных норм, ценностей, традиций в искусстве.

Ориентированный на самовыражение в разных видах искусства, в художественном творчестве.

Физическое воспитание, формирование культуры здоровья и эмоционального благополучия

Понимающий ценность жизни, здоровья и безопасности, значение личных усилий в сохранении здоровья, знающий и соблюдающий правила безопасности, безопасного поведения, в том числе в информационной среде.

Выражающий установку на здоровый образ жизни (здоровое питание, соблюдение гигиенических правил, сбалансированный режим занятий и отдыха, регулярную физическую активность).

Проявляющий неприятие вредных привычек (курения, употребления алкоголя, наркотиков, игровой и иных форм зависимостей), понимание их последствий, вреда для физического и психического здоровья.

Умеющий осознавать физическое и эмоциональное состояние (свое и других людей), стремящийся управлять собственным эмоциональным состоянием.

Способный адаптироваться к меняющимся социальным, информационным и природным условиям, стрессовым ситуациям.

Трудовое воспитание

Уважающий труд, результаты своего труда, труда других людей.

Проявляющий интерес к практическому изучению профессий и труда различного рода, в том числе на основе применения предметных знаний.

Сознающий важность трудолюбия, обучения труду, накопления навыков трудовой деятельности на протяжении жизни для успешной профессиональной самореализации в российском обществе.

Участвующий в решении практических трудовых дел, задач (в семье, общеобразовательной организации, своей местности) технологической и социальной направленности, способный инициировать, планировать и самостоятельно выполнять такого рода деятельность.

Выражающий готовность к осознанному выбору и построению индивидуальной траектории образования и жизненных планов с учётом личных и общественных интересов, потребностей.

Экологическое воспитание

Понимающий значение и глобальный характер экологических проблем, путей их решения, значение экологической культуры человека, общества.

Сознающий свою ответственность как гражданина и потребителя в условиях взаимосвязи природной, технологической и социальной сред.

Выражающий активное неприятие действий, приносящих вред природе.

Ориентированный на применение знаний естественных и социальных наук для решения задач в области охраны природы, планирования своих поступков и оценки их возможных последствий для окружающей среды. Участвующий в практической деятельности экологической, природоохранной направленности.

Ценности научного познания

Выражающий познавательные интересы в разных предметных областях с учётом индивидуальных интересов, способностей, достижений.

Ориентированный в деятельности на научные знания о природе и обществе, взаимосвязях человека с природной и социальной средой.

Развивающий навыки использования различных средств познания, накопления знаний о мире (языковая, читательская культура, деятельность в информационной, цифровой среде). Демонстрирующий навыки наблюдений, накопления фактов, осмысления опыта в естественнонаучной и гуманитарной областях познания, исследовательской деятельности.

Целевые ориентиры результатов воспитания на уровне среднего общего образования.

Целевые ориентиры

Гражданское воспитание

Осознанно выражающий свою российскую гражданскую принадлежность (идентичность) в поликультурном, многонациональном и многоконфессиональном российском обществе, в мировом сообществе.

Сознающий своё единство с народом России как источником власти и субъектом тысячелетней российской государственности, с Российским государством, ответственность за его развитие в настоящем и будущем на основе исторического просвещения, сформированного российского национального исторического сознания.

Проявляющий готовность к защите Родины, способный аргументированно отстаивать суверенитет и достоинство народа России и Российского государства, сохранять и защищать историческую правду.

Ориентированный на активное гражданское участие на основе уважения закона и правопорядка, прав и свобод сограждан.

Осознанно и деятельно выражающий неприятие любой дискриминации по социальным, национальным, расовым, религиозным признакам, проявлений экстремизма, терроризма, коррупции, антигосударственной деятельности.

Обладающий опытом гражданской социально значимой деятельности (в ученическом самоуправлении, волонтерском движении, экологических, военно-патриотических и др. объединениях, акциях, программах).

Патриотическое воспитание

Выражающий свою национальную, этническую принадлежность, приверженность к родной культуре, любовь к своему народу.

Сознающий причастность к многонациональному народу Российской Федерации, Российскому Отечеству, российскую культурную идентичность.

Проявляющий деятельное ценностное отношение к историческому и культурному наследию своего и других народов России, традициям, праздникам, памятникам народов, проживающих в родной стране — России.

<p>Проявляющий уважение к соотечественникам, проживающим за рубежом, поддерживающий их права, защиту их интересов в сохранении российской культурной идентичности.</p>
<p>Духовно-нравственное воспитание</p> <p>Проявляющий приверженность традиционным духовно-нравственным ценностям, культуре народов России с учётом мировоззренческого, национального, конфессионального самоопределения.</p> <p>Действующий и оценивающий своё поведение и поступки, поведение и поступки других людей с позиций традиционных российских духовно-нравственных ценностей и норм с осознанием последствий поступков, деятельно выражающий неприятие антигуманных и асоциальных поступков, поведения, противоречащих этим ценностям.</p> <p>Проявляющий уважение к жизни и достоинству каждого человека, свободе мировоззренческого выбора и самоопределения, к представителям различных этнических групп, религий народов России, их национальному достоинству и религиозным чувствам с учётом соблюдения конституционных прав и свобод всех граждан.</p> <p>Понимающий и деятельно выражающий ценность межнационального, межрелигиозного согласия людей, народов в России, способный вести диалог с людьми разных национальностей, отношения к религии и религиозной принадлежности, находить общие цели и сотрудничать для их достижения.</p> <p>Ориентированный на создание устойчивой семьи на основе российских традиционных семейных ценностей; понимания брака как союза мужчины и женщины для создания семьи, рождения и воспитания в семье детей; неприятия насилия в семье, ухода от родительской ответственности.</p> <p>Обладающий сформированными представлениями о ценности и значении в отечественной и мировой культуре языков и литературы народов России, демонстрирующий устойчивый интерес к чтению как средству познания отечественной и мировой духовной культуры.</p>
<p>Эстетическое воспитание</p> <p>Выражающий понимание ценности отечественного и мирового искусства, российского и мирового художественного наследия.</p> <p>Проявляющий восприимчивость к разным видам искусства, понимание эмоционального воздействия искусства, его влияния на поведение людей, умеющий критически оценивать это влияние.</p> <p>Проявляющий понимание художественной культуры как средства коммуникации и самовыражения в современном обществе, значения нравственных норм, ценностей, традиций в искусстве.</p> <p>Ориентированный на осознанное творческое самовыражение, реализацию творческих способностей в разных видах искусства с учётом российских традиционных духовных и нравственных ценностей, на эстетическое обустройство собственного быта.</p>

Физическое воспитание, формирование культуры здоровья и эмоционального благополучия

Понимающий и выражающий в практической деятельности ценность жизни, здоровья и безопасности, значение личных усилий в сохранении и укреплении своего здоровья и здоровья других людей.

Соблюдающий правила личной и общественной безопасности, в том числе безопасного поведения в информационной среде.

Выражающий на практике установку на здоровый образ жизни (здоровое питание, соблюдение гигиены, режим занятий и отдыха, регулярную физическую активность), стремление к физическому совершенствованию, соблюдающий и пропагандирующий безопасный и здоровый образ жизни.

Проявляющий сознательное и обоснованное неприятие вредных привычек (курения, употребления алкоголя, наркотиков, любых форм зависимостей), деструктивного поведения в обществе и цифровой среде, понимание их вреда для физического и психического здоровья.

Демонстрирующий навыки рефлексии своего состояния (физического, эмоционального, психологического), состояния других людей с точки зрения безопасности, сознательного управления своим эмоциональным состоянием, развивающий способности адаптироваться к стрессовым ситуациям в общении, в разных коллективах, к меняющимся условиям (социальным, информационным, природным).

Трудовое воспитание

Уважающий труд, результаты труда, трудовые и профессиональные достижения своих земляков, их вклад в развитие своего поселения, края, страны, трудовые достижения российского народа.

Проявляющий способность к творческому созидательному социально значимому труду в доступных по возрасту социально-трудовых ролях, в том числе предпринимательской деятельности в условиях самозанятости или наёмного труда.

Участвующий в социально значимой трудовой деятельности разного вида в семье, общеобразовательной организации, своей местности, в том числе оплачиваемом труде в каникулярные периоды, с учётом соблюдения законодательства.

Выражающий осознанную готовность к получению профессионального образования, к непрерывному образованию в течение жизни как условию успешной профессиональной и общественной деятельности.

Понимающий специфику трудовой деятельности, регулирования трудовых отношений, самообразования и профессиональной самоподготовки в информационном высокотехнологическом обществе, готовый учиться и трудиться в современном обществе.

Ориентированный на осознанный выбор сферы трудовой, профессиональной деятельности в российском обществе с учётом личных жизненных планов, потребностей своей семьи, общества.

Экологическое воспитание

Демонстрирующий в поведении сформированность экологической культуры на основе понимания влияния социально-экономических процессов на природу, в том числе на глобальном уровне, ответственность за действия в природной среде.

Выражающий деятельное неприятие действий, приносящих вред природе.

Применяющий знания естественных и социальных наук для разумного, бережливого природопользования в быту, общественном пространстве.

Имеющий и развивающий опыт экологически направленной, природоохранной, ресурсосберегающей деятельности, участвующий в его приобретении другими людьми.

Ценности научного познания

Деятельно выражающий познавательные интересы в разных предметных областях с учётом своих интересов, способностей, достижений.

Обладающий представлением о современной научной картине мира, достижениях науки и техники, аргументированно выражающий понимание значения науки в жизни российского общества, обеспечении его безопасности, гуманитарном, социально-экономическом развитии России.

Демонстрирующий навыки критического мышления, определения достоверной научной информации и критики антинаучных представлений.

Развивающий и применяющий навыки наблюдения, накопления и систематизации фактов, осмысления опыта в естественнонаучной и гуманитарной областях познания, исследовательской деятельности.

РАЗДЕЛ 2. СОДЕРЖАТЕЛЬНЫЙ

2.1 Уклад общеобразовательной организации

Общеобразовательное учреждение было создано в 1980 году. Переименовано в Муниципальное бюджетное общеобразовательное учреждение «Нивовская средняя общеобразовательная школа» в 2014 году.

Обучающиеся МБОУ «Нивовская школа» – дети из семей, разных по социальному статусу. Это и многодетные семьи, и неполные, и неблагополучные, где родители злоупотребляют алкоголем. В то же время есть семьи, имеющие высокую мотивацию к получению их детьми качественного образования.

Сельское поселение, на территории которого расположена образовательная организации, находится в территориальной отдаленности от крупных населенных пунктов, городов, районного центра, что затрудняет использование ресурсов других организаций при реализации Программы воспитания.

Все вышеперечисленное определяет необходимость сосредоточиться на ресурсах и внутреннем потенциале педагогического коллектива, позволяющем справиться с вызовами внешней среды.

Сложный социальный контекст, в котором находится школа, социально-экономическое и территориальное неравенства вступают в противоречия с возможностью предоставления качественного образования и получения высоких образовательных результатов, но и увеличивают значимость организуемой в образовательной организации воспитательной работы.

Концепция развития образовательной организации предполагает переход школы в качественно новое состояние и имеет своей целью развитие, но не за счёт притока внешних ресурсов, а **за счёт развития внутреннего потенциала самой школы.**

Исходя из того, что школа находится в сложном социальном контексте, однако является единственным культурным центром села, актуальность изменений в школьном укладе очевидна. Независимо от социально-экономического положения родителей, от социального и культурного статуса своих семей, дети имеют право на равные возможности в получении качественного образования. Только эффективная школа сможет обеспечить образовательную успешность, повысить жизненные шансы каждого обучающегося, независимо от индивидуальных стартовых возможностей и социального положения.

Педагогический коллектив школы ориентируется на создание в образовательной организации психологически комфортной среды для каждого ребенка и взрослого, без которой невозможно конструктивное взаимодействие

школьников и педагогов. Одним из критериев качества профессиональной деятельности педагогов является уровень их квалификации. Профессиональная квалификация является интегральным образованием, включающим в себя профессиональный опыт, мотивацию, личностные качества и другие профессиональные характеристики. Она непосредственно влияет на качество и результативность деятельности педагога, обеспечивает готовность и способность выполнения различных профессиональных задач.

Предназначение МБОУ «Нивовская школа» – динамично развивающаяся воспитательная система с отлаженным механизмом кадрового, учебно-методического и материально-технического обеспечения, в образовательном пространстве которой комфортно чувствуют себя как одаренные обучающиеся, так и обучающиеся со специальными образовательными потребностями - дети с ОВЗ.

Деятельность школы основывается на том, что школа существует для всех – доступность для каждого, личностно-ориентированный подход.

Согласно Стратегии развития воспитания в Российской Федерации на период до 2025 года, педагогический коллектив работает над воспитанием высококонкретной личности, разделяющей российские традиционные духовные ценности, обладающей актуальными знаниями и умениями, способной реализовать свой потенциал в условиях современного общества, готовой к мирному созиданию и защите Родины, любящей свой родной край, свою малую Родину – Крым.

Республика Крым имеет богатейшее историко-культурное наследие. На ее территории имеются памятники цивилизаций разных времен: наскальные рисунки бронзового века урочища Таш-Аир близ Бахчисарая, остатки Боспорского царства (Пантикапей), остатки древнегреческих колоний (Херсонес, Беяус, Тиритака, Мермекий и др.), столицы Скифского царства Неаполя Скифского, средневековые «пещерные» города и монастыри (Мангуп, Чуфут-Кале), генуэзские и османские крепости в Феодосии и в Судаке, комплекс Ханского дворца в Бахчисарае, мечеть Джума-Джами в Евпатории и многие другие.

Гордостью крымчан являются замечательные памятники архитектуры: Ливадийский дворец в Ялте (архитектор Н. Краснов), Воронцовский дворец в Алушке (архитектор Э. Блор), комплекс железнодорожного вокзала в городе Симферополе (архитектор А. Душкин), Набережная реки Салгир в городе Симферополе (архитектор А. Полегенький) и др.

С Крымом связаны имена выдающихся деятелей науки, искусства, литературы: В. Вернадского, И. Курчатова, К. Щелкина, И. Айвазовского, М. Волошина, И. Гаспринского, А. Пушкина, Л. Толстого, А. Грина и др.

Территория Крыма была плацдармом локальных и мировых войн. На небольшой территории Крымского полуострова находятся два города-героя - Керчь и Севастополь, а также город воинской славы - Феодосия. Крым явил миру высокие образцы как личного патриотизма (Даша Севастопольская, матрос Кошка, Володя Дубинин, Витя Коробков, Амет-Хан Султан и мн. др.), так и массового (участники обороны Севастополя в Крымской войне 1853-1855 гг. и в Великой Отечественной войне, участники Эльтигенского десанта, защитники Ишуньских позиций, участники штурма Перекопа, отважные крымские партизаны и подпольщики Раздольненского района). Территория Крыма является геополитическим перекрестком эпох и народов, одним из уникальных полиэтнических регионов России. Состав населения Крыма в настоящее время насчитывает представителей более 130 национальностей и нескольких десятков конфессий. Крым является ярким примером многовекового мирного добрососедства разных народов и вероисповеданий.

Социально-экономические изменения в жизни России, в целом, Республики Крым и Раздольненского района, в частности, требуют от современной молодежи умения гибко реагировать на смену условий жизни, адаптироваться к насущным социальным и профессиональным требованиям, жить в многонациональном и поликультурном мире. Повышение роли личности во всех сферах общественной жизни актуализирует проблему воспитания устойчивости личности в окружающем мире.

Исторические события 2014 года, связанные с возвращением Крыма в состав Российской Федерации, ярко продемонстрировали высокий патриотический потенциал крымского общества, основанный на цивилизационном выборе, чувстве неотъемлемой сопричастности у народа Крыма к российскому культурному и духовному миру.

Исходя из вышесказанного, традиционными приоритетными направлениями в сфере воспитания детей в МБОУ «Нивовская школа» являются: воспитание патриотизма как основы всей воспитательной работы и формирование любви к родному краю как основополагающего элемента воспитания патриота страны; воспитание доброжелательного, бережного отношения к народам, населяющим Крымский полуостров, формирование у детей и молодежи готовности к осознанной жизни в духе взаимопонимания мира, согласия между всеми народами, этническими национальностями, религиозными группами; воспитание жизнестойкости как черты характера, противостоящей любому негативному влиянию и позитивно воспринимающей мир и свое место в нем. Процесс воспитания в школе основывается на создании в ней психологически комфортной среды для каждого ребенка и взрослого, без которой невозможно конструктивное

взаимодействие школьников и педагогов, а также неукоснительном соблюдении законности и прав семьи и ребенка, соблюдения конфиденциальности информации о ребенке и семье, приоритета безопасности ребенка при нахождении в школе.

Процесс воспитания в МБОУ «Нивовская школа» (далее - Школа) основывается на следующих принципах взаимодействия педагогов и школьников:

- неукоснительное соблюдение законности и прав семьи и ребенка, соблюдения конфиденциальности информации о ребенке и семье, приоритета безопасности ребенка при нахождении в школе;

- ориентир на создание в школе психологически комфортной среды для каждого ребенка и взрослого, без которой невозможно конструктивное взаимодействие школьников и педагогов;

- реализация процесса воспитания главным образом через создание в школе детско-взрослых общностей, которые бы объединяли детей и педагогов яркими и содержательными событиями, общими позитивными эмоциями и доверительными отношениями друг к другу;

- организация основных совместных дел школьников и педагогов как предмета совместной заботы и взрослых, и детей; системность, целесообразность и нешаблонность воспитания как условия его эффективности.

Основными традициями воспитания в образовательной организации являются следующие:

- стержнем годового цикла воспитательной работы школы являются ключевые общешкольные дела, через которые осуществляется интеграция воспитательных усилий педагогов;

- важной чертой каждого ключевого дела и большинства используемых для воспитания других совместных дел педагогов и школьников является коллективная разработка, коллективное планирование, коллективное проведение и коллективный анализ их результатов;

- в школе создаются такие условия, при которых по мере взросления ребенка увеличивается и его роль в совместных делах (от пассивного наблюдателя до организатора);

- педагоги школы ориентированы на формирование коллективов в рамках школьных классов, кружков, школьного спортивного клуба «Авангард» и иных детских объединений, на установление в них доброжелательных и товарищеских взаимоотношений;

В процессе воспитания МБОУ «Нивовская школа» сотрудничает со следующими организациями:

- Отделом Управления МВД России по Раздольненскому району;

- Комиссией по делам несовершеннолетних и защите их прав;
- ГБУ РК отдел социальных служб для семьи, детей и молодежи;
- Сельской библиотекой.

Принимает участие во Всероссийских проектах, муниципальных и Региональных конкурсах МБУДО «ЦДЮТ», акциях и мероприятиях, запланированных Отделом образования молодежи и спорта Администрации Раздольненского района Республики Крым.

В школе функционируют: школьные спортивные секции, отряд юнармейцев.

Ключевой фигурой воспитания в школе является классный руководитель, реализующий по отношению к детям защитную, лично развивающую, организационную, посредническую (в разрешении конфликтов) функции.

2.2 Виды, формы и содержание воспитательной деятельности

Урочная деятельность. Модуль «Школьный урок»

Реализация воспитательного потенциала уроков (урочной деятельности, аудиторных занятий в рамках максимально допустимой учебной нагрузки) предусматривает

- максимальное использование воспитательных возможностей содержания учебных предметов для формирования у обучающихся российских традиционных духовно-нравственных и социокультурных ценностей, российского исторического сознания на основе исторического просвещения; подбор соответствующего содержания уроков, заданий, вспомогательных материалов, проблемных ситуаций для обсуждений;

- включение учителями в рабочие программы по учебным предметам, курсам, модулям целевых ориентиров результатов воспитания, их учёт в определении воспитательных задач уроков, занятий;

- включение учителями в рабочие программы учебных предметов, курсов, модулей тематики в соответствии с календарным планом воспитательной работы;

- выбор методов, методик, технологий, оказывающих воспитательное воздействие на личность в соответствии с воспитательным идеалом, целью и задачами воспитания, целевыми ориентирами результатов воспитания; реализацию приоритета воспитания в учебной деятельности;

- привлечение внимания обучающихся к ценностному аспекту изучаемых на уроках предметов, явлений и событий, инициирование обсуждений, высказываний своего мнения, выработки своего личного отношения к изучаемым событиям, явлениям, лицам;

- применение интерактивных форм учебной работы — интеллектуальных,

стимулирующих познавательную мотивацию, игровых методик, дискуссий, дающих возможность приобрести опыт ведения конструктивного диалога; групповой работы, которая учит строить отношения и действовать в команде, способствует развитию критического мышления;

– побуждение обучающихся соблюдать нормы поведения, правила общения со сверстниками и педагогами, соответствующие укладу общеобразовательной организации, установление и поддержку доброжелательной атмосферы;

– организацию шефства мотивированных и эрудированных обучающихся над неуспевающими одноклассниками, в том числе с особыми образовательными потребностями, дающего обучающимся социально значимый опыт сотрудничества и взаимной помощи;

– инициирование и поддержку исследовательской деятельности обучающихся, планирование и выполнение индивидуальных и групповых проектов воспитательной направленности;

– проведение в образовательных организациях Республики Крым единых уроков в рамках Календаря образовательных событий, приуроченных к государственным и национальным праздникам Российской Федерации, памятным датам и событиям российской истории и культуры, а также посвященных памятным датам в истории Республики Крым.

Внеурочная деятельность. Модуль «Курсы внеурочной деятельности»

Реализация воспитательного потенциала внеурочной деятельности в целях обеспечения индивидуальных потребностей обучающихся осуществляется в рамках выбранных ими курсов, занятий.

Воспитание на занятиях школьных курсов внеурочной деятельности осуществляется преимущественно через:

- вовлечение обучающихся в интересную и полезную для них деятельность, которая предоставит им возможность самореализоваться в ней, приобрести социально значимые знания, развить в себе важные для своего личностного развития социально значимые отношения, получить опыт участия в социально значимых делах;
- формирование в кружках, секциях, клубах детско-взрослых общностей, которые могли бы объединять обучающихся и педагогических работников общими позитивными эмоциями и доверительными отношениями друг к другу;
- создание в детских объединениях традиций, задающих их членам определенные социально значимые формы поведения;
- поддержку обучающихся с ярко выраженной лидерской позицией и установку на сохранение и поддержание накопленных социально значимых

традиций;

- поощрение педагогическими работниками детских инициатив и детского самоуправления;
- реализацию крымского компонента в преподавании курсов внеурочной деятельности:
- курс «Крымоведение» (авторы А.В. Супрычев, Л.В. Наумова);
- курс «Основы православной культуры Крыма» (авторы Т.И. Титова протоиерей А. Якушечкин);
- курс «Основы религиозных культур и светской этики» (ОРКСЭ);
- курс «Основы духовно-нравственной культуры народов России» (ОДКНР) и др.

Реализация воспитательного потенциала курсов внеурочной деятельности происходит в рамках следующих выбранных обучающимися ее видов:

- **Познавательная деятельность.** Курсы внеурочной деятельности, направленные на передачу обучающимся социально значимых знаний, развивающие их любознательность, позволяющие привлечь их внимание к экономическим, политическим, экологическим, гуманитарным проблемам нашего общества, формирующие их гуманистическое мировоззрение и научную картину мира.
- **Художественное творчество.** Курсы внеурочной деятельности, создающие благоприятные условия для просоциальной самореализации обучающихся, направленные на раскрытие их творческих способностей, формирование чувства вкуса и умения ценить прекрасное, на воспитание ценностного отношения обучающихся к культуре и их общее духовно-нравственное развитие.
- **Проблемно-ценностное общение.** Курсы внеурочной деятельности, направленные на развитие коммуникативных компетенций обучающихся, воспитание у них культуры общения, развитие умений слушать и слышать других, уважать чужое мнение и отстаивать свое собственное, терпимо относиться к разнообразию взглядов людей.
- **Туристско-краеведческая деятельность.** Курсы внеурочной деятельности, направленные на воспитание у обучающихся любви к своему краю, его истории, культуре, природе, на развитие самостоятельности и ответственности обучающихся, формирование у них навыков самообслуживающего труда.
- **Спортивно-оздоровительная деятельность.** Курсы внеурочной деятельности, направленные на физическое развитие обучающихся, развитие их ценностного отношения к своему здоровью, побуждение к

здоровому образу жизни, воспитание силы воли, ответственности, формирование установок на защиту слабых.

- **Трудовая деятельность.** Курсы внеурочной деятельности, направленные на развитие творческих способностей обучающихся, воспитание у них трудолюбия и уважительного отношения к физическому труду.
- **Игровая деятельность.** Курсы внеурочной деятельности, направленные на раскрытие творческого, умственного и физического потенциала обучающихся, развитие у них навыков конструктивного общения, умений работать в команде.

Классное руководство. Модуль «Классное руководство»

Реализация воспитательного потенциала классного руководства как особого вида педагогической деятельности, направленной, в первую очередь, на решение задач воспитания и социализации обучающихся, предусматривает: работу с коллективом класса; индивидуальную работу с обучающимися вверенного ему класса; работу с учителями-предметниками в данном классе; работу с родителями (законными представителями) обучающихся.

Работа с классным коллективом:

- инициирование и поддержка участия класса в общешкольных ключевых делах, оказание необходимой помощи обучающимся в их подготовке, проведении и анализе;

- организация интересных и полезных для личностного развития обучающегося, совместных дел с обучающимися вверенного ему класса (познавательной, трудовой, спортивно-оздоровительной, духовно-нравственной, творческой, профориентационной направленности), позволяющие, с одной стороны, вовлечь в них обучающихся с самыми разными потребностями и тем самым дать им возможность самореализоваться в них, а с другой — установить и упрочить доверительные отношения с обучающимися класса, стать для них значимым взрослым, задающим образцы поведения в обществе;

- проведение классных часов как времени плодотворного и доверительного общения педагогического работника и обучающихся, основанных на принципах уважительного отношения к личности обучающегося, поддержки активной позиции каждого обучающегося в беседе, предоставления обучающимся возможности обсуждения и принятия решений по обсуждаемой проблеме, создания благоприятной среды для общения;

- сплочение коллектива класса через игры и тренинги на командообразование; однодневные и многодневные походы и экскурсии, организуемые классными руководителями и родителями; празднования в классе дней рождения обучающихся, включающие в себя подготовленные ученическими

микрогруппами поздравления, сюрпризы, творческие подарки и розыгрыши; регулярные внутриклассные огоньки и вечера, дающие каждому обучающемуся возможность рефлексии собственного участия в жизни класса;

- выработка совместно с обучающимися законов класса, помогающих им освоить нормы и правила общения, которым они должны следовать в образовательной организации.

Индивидуальная работа с обучающимися:

- изучение особенностей личностного развития обучающихся класса через наблюдение за их поведением в повседневной жизни, специально создаваемых педагогических ситуациях, играх, погружающих обучающегося в мир человеческих отношений, в организуемых педагогическим работником беседах по тем или иным нравственным проблемам; результаты наблюдения сверяются с результатами бесед классного руководителя с родителями (законными представителями) обучающихся, учителями-предметниками, а также (при необходимости) со школьным психологом;

- поддержка обучающегося в решении важных для него жизненных проблем (налаживание взаимоотношений с одноклассниками или педагогическими работниками, выбор профессии, организации высшего образования и дальнейшего трудоустройства, успеваемость и т. п.), когда каждая проблема трансформируется классным руководителем в задачу для обучающегося, которую они совместно стараются решить;

- индивидуальная работа с обучающимися класса, направленная на заполнение ими личных портфолио, в которых обучающиеся не просто фиксируют свои учебные, творческие, спортивные, личностные достижения, но и в ходе индивидуальных неформальных бесед с классным руководителем в начале каждого года планируют их, а в конце года вместе анализируют свои успехи и неудачи;

- коррекция поведения обучающегося через частные беседы с ним, его родителями (законными представителями), с другими обучающимися класса; включение в проводимые школьным психологом тренинги общения; предложение взять на себя ответственность за то или иное поручение в классе.

Работа с учителями-предметниками в классе:

- регулярные консультации классного руководителя с учителями-предметниками, направленные на формирование единства мнений и требований педагогических работников по ключевым вопросам воспитания, предупреждение и разрешение конфликтов между учителями-предметниками и обучающимися;

- проведение мини-педсоветов, направленных на решение конкретных проблем класса и интеграцию воспитательных влияний на обучающихся;

- привлечение учителей-предметников к участию во внутри-классных делах, дающих педагогическим работникам возможность лучше узнавать и понимать своих обучающихся, увидев их в иной, отличной от учебной, обстановке;

- привлечение учителей-предметников к участию в родительских собраниях класса для объединения усилий в деле обучения и воспитания обучающихся.

Работа с родителями (законными представителями) обучающихся:

- регулярное информирование родителей (законных представителей) о школьных успехах и проблемах обучающихся, о жизни класса в целом;

- помощь родителям (законным представителям) обучающихся в регулировании отношений между ними, администрацией образовательной организации и учителями-предметниками;

- организация родительских собраний, происходящих в режиме обсуждения наиболее острых проблем обучения и воспитания обучающихся;

- создание и организация работы родительских комитетов классов, участвующих в управлении образовательной организацией и решении вопросов воспитания и обучения обучающихся;

- привлечение членов семей обучающихся к организации и проведению дел класса;

- организация на базе класса семейных праздников, конкурсов, соревнований, направленных на сплочение семьи и образовательной организации.

Основные школьные дела. Модуль «Ключевые общешкольные дела»

Ключевые дела — это главные традиционные общешкольные дела, в которых принимает участие большая часть обучающихся и которые обязательно планируются, готовятся, проводятся и анализируются совместно педагогическими работниками и обучающимися. Это комплекс коллективных творческих дел, интересных и значимых для обучающихся, объединяющих их вместе с педагогическими работниками, родительской общественностью в единый коллектив. Ключевые дела обеспечивают включенность в них большого числа обучающихся и взрослых, способствуют интенсификации их общения, ставят их в ответственную позицию к происходящему в образовательной организации.

Реализация воспитательного потенциала основных школьных дел предусматривает следующие формы работы:

На внешкольном уровне:

- социальные проекты — ежегодные совместно разрабатываемые и реализуемые обучающимися и педагогическими работниками комплексы дел (благотворительной, экологической, патриотической, трудовой направленности),

ориентированные на преобразование окружающего образовательную организацию социума;

- участие во всероссийских акциях, общероссийских и муниципальных акциях, посвященных значимым отечественным и международным событиям;
- общие внешкольные мероприятия, в том числе организуемые совместно с социальными партнёрами общеобразовательной организации;
- внешкольные тематические мероприятия воспитательной направленности, организуемые педагогами по изучаемым в общеобразовательной организации учебным предметам, курсам, модулям;
- экскурсии, походы выходного дня, организуемые в классах классными руководителями, в том числе совместно с родителями (законными представителями) обучающихся с привлечением их к планированию, организации, проведению, оценке мероприятия;
- проводимые для жителей поселения, своей местности и организуемые совместно с семьями обучающихся праздники, фестивали, представления в связи с памятливыми датами, значимыми событиями для жителей поселения.

На школьном уровне:

- общешкольные праздники - ежегодно проводимые творческие (театрализованные, музыкальные, литературные и т.п.) дела, связанные со значимыми для детей и педагогов знаменательными датами и в которых участвуют все классы школы:

- День Учителя (поздравление учителей, концертная программа, подготовленная обучающимися);

- праздники, концерты, конкурсные программы в Новогодние праздники, Осенние праздники, День матери, 8 Марта, День защитника Отечества, День Победы, выпускные вечера, «Первый звонок», «Последний звонок» и др.;

- Предметные недели (литературы, русского и английского языков; математики, физики, биологии и химии; истории, физической культуры, предметов эстетического цикла, начальных классов);

- торжественные ритуалы посвящения, связанные с переходом учащихся на следующую ступень образования, символизирующие приобретение ими новых социальных статусов в школе и развивающие школьную идентичность детей:

- «Посвящение в первоклассники»;
- «Первый звонок»;
- «Последний звонок».

- церемонии награждения (по итогам года) школьников и педагогов за активное участие в жизни школы, защиту чести школы в конкурсах,

соревнованиях, олимпиадах, значительный вклад в развитие школы:

- награждение на торжественной линейке «Последний звонок» по итогам учебного года Похвальными листами и грамотами обучающихся.

Традиционными для обучающихся являются такие конкурсные программы, как:

- Республиканский фестиваль «Крымский вальс» для выпускников общеобразовательных учреждений Республики Крым;

- Республиканский конкурс «Мы - наследники Победы!»;

- Республиканский открытый фестиваль-конкурс детского творчества «Крым в сердце моем»;

- Республиканский конкурс детских рисунков, плакатов «Я - против коррупции»;

- Республиканский конкурс на знание Конституции Российской Федерации;

- Республиканский смотр-конкурс среди общеобразовательных и дошкольных образовательных организации на лучшую организацию работы по профилактике детского дорожно-транспортного травматизма «Безопасность детей в наших руках»;

- Республиканский конкурс детского творчества по безопасности дорожного движения среди воспитанников и учащихся образовательных организаций Республики Крым «Дорога глазами детей»;

- Республиканский патриотический конкурс детского творчества «Ради жизни на земле!..» среди учащихся образовательных организаций Республики Крым;

- Республиканская выставка-конкурс декоративно-прикладного творчества «Прикосновение к истокам» среди учащихся образовательных организаций Республики Крым;

- Всероссийские спортивные соревнования школьников «Президентские состязания»;

- Всероссийские спортивные игры школьников «Президентские спортивные игры»;

- Республиканская эколого-природоохранная акция «Птица года»;

- Всероссийский конкурс для школьников 5-11 классов «Большая перемена»;

На уровне классов:

- выбор и делегирование представителей классов в Школьное ученическое самоуправление, ответственных за подготовку общешкольных ключевых дел;

- участие школьных классов в реализации общешкольных ключевых дел;

- проведение в рамках класса итогового анализа детьми общешкольных ключевых дел, участие представителей классов в итоговом анализе проведенных дел на уровне Школьного ученического самоуправления.

На индивидуальном уровне:

- вовлечение по возможности каждого ребенка в ключевые дела школы в одной из возможных для них ролей: сценаристов, постановщиков, исполнителей, ведущих, декораторов, музыкальных редакторов, корреспондентов, ответственных за костюмы и оборудование, ответственных за приглашение и встречу гостей и т.п.);

- индивидуальная помощь ребенку (при необходимости) в освоении навыков подготовки, проведения и анализа ключевых дел;

- наблюдение за поведением ребенка в ситуациях подготовки, проведения и анализа ключевых дел, за его отношениями со сверстниками, старшими и младшими школьниками, с педагогами и другими взрослыми;

- при необходимости коррекция поведения ребенка через частные беседы с ним, через включение его в совместную работу с другими детьми, которые могли бы стать хорошим примером для ребенка, через предложение взять в следующем ключевом деле на себя роль ответственного за тот или иной фрагмент общей работы.

Взаимодействие с родителями (законными представителями). Модуль «Работа с родителями (законными представителями)»

Работа с родителями (законными представителями) обучающихся осуществляется для более эффективного достижения цели воспитания, которая обеспечивается согласованием позиций семьи и образовательной организации в данном вопросе. Реализация воспитательного потенциала взаимодействия с родителями (законными представителями) обучающихся предусматривает следующие виды и формы деятельности

На групповом уровне:

- Управляющий совет МБОУ «Нивовская школа» и Попечительский совет МБОУ «Нивовская школа», участвующие в управлении образовательной организацией и решении вопросов воспитания и социализации их детей;

- общешкольные, классные тематические родительские собрания(в том числе по инициативе родителей), происходящие в режиме обсуждения наиболее острых проблем обучения и воспитания школьников, на которых родители могут получать советы по вопросам воспитания, консультации психологов, врачей, социальных работников, служителей традиционных российских религий, обмениваться опытом;

- родительские лектории, на которых обсуждаются интересующие родителей вопросы, а также осуществляются консультации психолога и педагогов.

- проведение совместных с родителями ряда воспитательных мероприятий:
 - праздников, спортивных соревнований;
 - участие в тематических конкурсах рисунков, фотографий;
 - поздравительные и мини-концерты, посвященные праздничным датам.

- обучение родителей, законных представителей несовершеннолетних детей образовательных организаций Республики Крым основам детской психологии и педагогики (во исполнение п.7 поручения Президента Российской Федерации от 12 декабря 2014 года № ПР-2876);

- родительские интернет-сообщества, группы с участием педагогов, на которых обсуждаются интересующие родителей вопросы, согласуется совместная деятельность;

- участие родителей в мероприятиях безопасности и развития детей в сети «Интернет» в рамках проведения мероприятий Всероссийского урока безопасности школьников в сети «Интернет»;

при наличии среди обучающихся детей-сирот, оставшихся без попечения родителей, приёмных детей целевое взаимодействие с их законными представителями.

На индивидуальном уровне:

- работа специалистов по запросу родителей (законных представителей) для решения острых конфликтных ситуаций;
- участие родителей (законных представителей) в педагогических консилиумах, собираемых в случае возникновения острых проблем, связанных с обучением и воспитанием конкретного обучающегося;
- помощь со стороны родителей (законных представителей) в подготовке и проведении общешкольных и внутриклассных мероприятий воспитательной направленности;
- индивидуальное консультирование с целью координации воспитательных усилий педагогических работников и родителей (законных представителей);
- посещение семьи — эффективная форма индивидуальной работы с родителями в процессе которой происходит знакомство с условиями жизни ученика;
- переписка с родителями — письменная форма информирования родителей об успехах их детей, извещение родителей о предстоящей совместной деятельности в школе, поздравление с праздниками, советы и пожелания в

воспитании детей с соблюдением главного условия переписки — доброжелательного тона.

Самоуправление. Модуль «Школьное самоуправление»

Поддержка детского самоуправления в образовательной организации помогает педагогическим работникам воспитывать в обучающихся инициативность, самостоятельность, ответственность, трудолюбие, чувство собственного достоинства, а обучающимся предоставляет широкие возможности для самовыражения и самореализации.

Реализация воспитательного потенциала ученического самоуправления в МБОУ «Нивовская школа» предусматривает:

- организацию и деятельность органов ученического самоуправления, избранных обучающимися;
- представление органами ученического самоуправления интересов обучающихся в процессе управления общеобразовательной организацией;
- защиту органами ученического самоуправления законных интересов и прав обучающихся;
- участие представителей органов ученического самоуправления в разработке, обсуждении и реализации рабочей программы воспитания, календарного плана воспитательной работы, в анализе воспитательной деятельности в общеобразовательной организации.

Школьное самоуправление в образовательной организации осуществляется следующим образом.

На уровне образовательной организации:

- через деятельность выборного Школьного ученического самоуправления создаваемого для учета мнения обучающихся по вопросам управления образовательной организацией и принятия административных решений, затрагивающих их права и законные интересы;
- через работу постоянно действующего школьного актива, иницирующего и организующего проведение лично значимых для обучающихся событий (соревнований, конкурсов, фестивалей, капустников, флешмобов и т. п.).

На уровне классов:

- через деятельность выборных по инициативе и предложениям обучающихся класса старост, представляющих интересы класса в общешкольных делах и призванных координировать его работу с работой общешкольных органов самоуправления и классных руководителей;

- через деятельность выборных органов самоуправления, отвечающих за различные направления работы класса.

На индивидуальном уровне:

- через вовлечение обучающихся в планирование, организацию, проведение и анализ общешкольных и внутриклассных дел;
- через реализацию обучающимися, взявшими на себя соответствующую роль, функций по контролю за порядком и чистотой в классе, уходом за классной комнатой, комнатными растениями и т. п.

Структура школьного ученического самоуправления

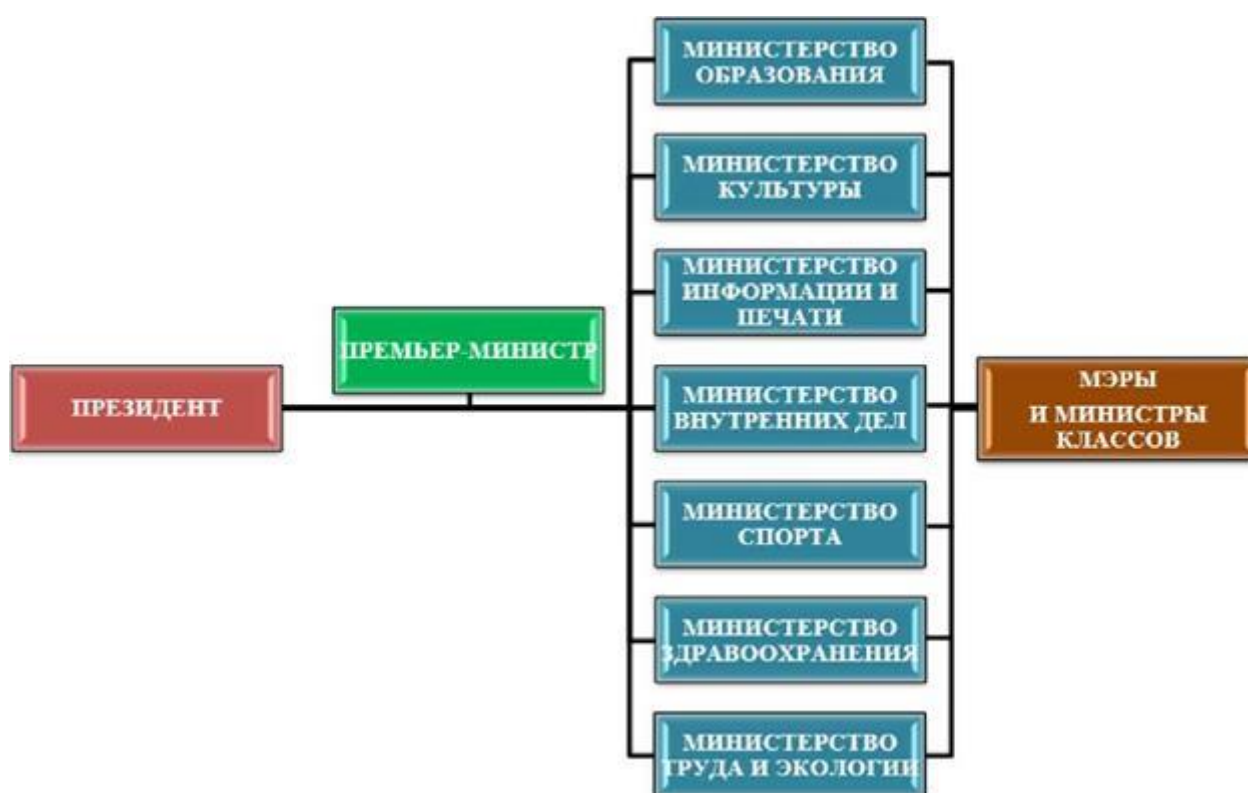

Профориентация. Модуль «Профориентация «Крымский профгид»»

Реализация воспитательного потенциала профориентационной работы общеобразовательной организации предусматривает:

- проведение циклов профориентационных часов, направленных на подготовку обучающегося к осознанному планированию и реализации своего профессионального будущего;
- профориентационные игры (игры-симуляции, деловые игры, квесты, кейсы), расширяющие знания о профессиях, способах выбора профессий, особенностях, условиях разной профессиональной деятельности;

- экскурсии на предприятия, в организации, дающие начальные представления о существующих профессиях и условиях работы;
- посещение профориентационных выставок, ярмарок профессий, тематических профориентационных парков, дней открытых дверей в организациях профессионального, высшего образования;
- совместное с педагогами изучение обучающимися интернет-ресурсов, посвящённых выбору профессий, прохождение профориентационного онлайн-тестирования, онлайн-курсов по интересующим профессиям и направлениям профессионального образования;
- участие в работе всероссийских профориентационных проектов;
- индивидуальное консультирование психологом обучающихся и их родителей (законных представителей) по вопросам склонностей, способностей, иных индивидуальных особенностей обучающихся, которые могут иметь значение в выборе ими будущей профессии;
- освоение обучающимися основ профессии в рамках различных курсов, включённых в обязательную часть образовательной программы, в рамках компонента участников образовательных отношений, внеурочной деятельности, дополнительного образования;
- работу с территориальными отделениями Государственного казенного учреждения Республики Крым «Центр занятости населения».

Организация предметно-пространственной среды

Реализация воспитательного потенциала предметно-пространственной среды не выделяется в отдельный модуль, а осуществляется в рамках вышеперечисленных модулей и предусматривает совместную деятельность педагогов, обучающихся, других участников образовательных отношений по её созданию, поддержанию, использованию в воспитательном процессе:

- оформление внешнего вида здания, фасада, холла при входе в общеобразовательную организацию государственной символикой Российской Федерации, субъекта Российской Федерации, муниципального образования (флаг, герб), изображениями символики Российского государства в разные периоды тысячелетней истории, исторической символики региона;
- организацию и проведение церемоний поднятия (спуска) государственного флага Российской Федерации;
- изготовление, размещение, обновление художественных изображений (символических, живописных, фотографических, интерактивных аудио и видео) природы России, Крыма, Раздольненского района, предметов традиционной культуры и быта, духовной культуры народов России, Крыма;

– организацию и поддержание в общеобразовательной организации звукового пространства позитивной духовно-нравственной, гражданско-патриотической воспитательной направленности, исполнение гимна Российской Федерации;

– разработку, оформление, поддержание, использование в воспитательном процессе «мест гражданского почитания» в помещениях общеобразовательной организации или на прилегающей территории для общественно-гражданского почитания лиц, мест, событий в истории России; мемориалов воинской славы, памятников;

– оформление и обновление «мест новостей», стендов в помещениях (холл первого этажа, рекреации), содержащих в доступной, привлекательной форме новостную информацию позитивного гражданско-патриотического, духовно-нравственного содержания, фотоотчёты об интересных событиях, поздравления педагогов и обучающихся и т. п.;

– подготовку и размещение регулярно сменяемых экспозиций творческих работ обучающихся в разных предметных областях, демонстрирующих их способности, знакомящих с работами друг друга;

– поддержание эстетического вида и благоустройство всех помещений в общеобразовательной организации, доступных и безопасных рекреационных зон, озеленение территории при общеобразовательной организации;

– разработку, оформление, поддержание и использование игровых пространств, спортивных и игровых площадок, зон активного и тихого отдыха;

– деятельность классных руководителей и других педагогов вместе с обучающимися, их родителями по благоустройству, оформлению школьных кабинетов, пришкольной территории;

– разработку и оформление пространств проведения значимых событий, праздников, церемоний, торжественных линеек, творческих вечеров (событийный дизайн);

– разработку и обновление материалов (стендов, плакатов, инсталляций и др.), акцентирующих внимание обучающихся на важных для воспитания ценностях, правилах, традициях, укладе общеобразовательной организации, актуальных вопросах профилактики и безопасности.

Предметно-пространственная среда строится как максимально доступная для обучающихся с особыми образовательными потребностями.

Профилактика и безопасность

Реализация воспитательного потенциала профилактической деятельности в

целях формирования и поддержки безопасной и комфортной среды в общеобразовательной организации не выделяется в отдельный модуль, а осуществляется в рамках вышеперечисленных модулей и предусматривает:

- организацию деятельности педагогического коллектива по созданию в общеобразовательной организации эффективной профилактической среды обеспечения безопасности жизнедеятельности как условия успешной воспитательной деятельности;

- проведение исследований, мониторинга рисков безопасности и ресурсов повышения безопасности, выделение и психолого-педагогическое сопровождение групп риска обучающихся по разным направлениям (агрессивное поведение, зависимости и др.);

- проведение коррекционно-воспитательной работы с обучающимся групп риска силами педагогического коллектива и с привлечением сторонних специалистов (психологов, работников социальных служб, правоохранительных органов, опеки и т. д.);

- разработку и реализацию профилактических программ, направленных на работу как с девиантными обучающимися, так и с их окружением; организацию межведомственного взаимодействия;

- вовлечение обучающихся в воспитательную деятельность профилактической направленности социальных и природных рисков в общеобразовательной организации и в социокультурном окружении с педагогами, родителями, социальными партнёрами (антинаркотические, антиалкогольные, против курения, вовлечения в деструктивные детские и молодёжные объединения, культы, субкультуры, группы в социальных сетях; по безопасности в цифровой среде, на транспорте, на воде, безопасности дорожного движения, противопожарной безопасности, антитеррористической и антиэкстремистской безопасности, гражданской обороне и т. д.);

- организацию превентивной работы с обучающимися со сценариями социально одобряемого поведения, по развитию навыков саморефлексии, самоконтроля, устойчивости к негативным воздействиям, групповому давлению;

- профилактику правонарушений, девиаций посредством организации деятельности, альтернативной девиантному поведению — познания (путешествия), испытания себя (походы, спорт), значимого общения, творчества, деятельности (в том числе профессиональной, религиозно-духовной, благотворительной, художественной и др.);

- предупреждение, профилактику и целенаправленную деятельность в случаях появления, расширения, влияния в общеобразовательной организации маргинальных групп обучающихся (оставивших обучение, криминальной

направленности, с агрессивным поведением и др.);

– профилактику расширения групп, семей обучающихся, требующих специальной психолого-педагогической поддержки и сопровождения (слабоуспевающие, социально запущенные, социально неадаптированные дети-мигранты, обучающиеся с ОВЗ и т. д.).

Социальное партнёрство

Реализация воспитательного потенциала социального партнёрства не выделяется в отдельный модуль, а осуществляется в рамках вышеперечисленных модулей и предусматривает:

– участие представителей организаций-партнёров, в том числе в соответствии с договорами о сотрудничестве, в проведении отдельных мероприятий в рамках рабочей программы воспитания и календарного плана воспитательной работы (дни открытых дверей, государственные, региональные, школьные праздники, торжественные мероприятия и т. п.);

– участие представителей организаций-партнёров в проведении отдельных уроков, внеурочных занятий, внешкольных мероприятий соответствующей тематической направленности;

– проведение на базе организаций-партнёров отдельных уроков, занятий, внешкольных мероприятий, акций воспитательной направленности;

– реализация социальных проектов, совместно разрабатываемых обучающимися, педагогами с организациями-партнёрами благотворительной, экологической, патриотической, трудовой и т. д. направленности, ориентированных на воспитание обучающихся, преобразование окружающего социума, позитивное воздействие на социальное окружение.

РАЗДЕЛ 3. ОРГАНИЗАЦИОННЫЙ

3.1 Кадровое обеспечение

Разделение функционала, связанного с планированием, организацией, обеспечением, реализацией воспитательной деятельности в МБОУ «Нивовская школа» в соответствии с ФГОС общего образования всех уровней, отражено в должностных инструкциях педагогических работников, вспомогательного персонала. Перечень специалистов МБОУ «Нивовская школа», принимающих участие в реализации Рабочей программы воспитания: директор МБОУ «Нивовская школа», заместитель директора по учебно-воспитательной работе, педагог-организатор, классные руководители, педагог-психолог, социальный педагог, педагоги-предметники, педагоги дополнительного образования, библиотекарь.

3.2 Нормативно-методическое обеспечение

Рабочая программа воспитания разработана с учётом:

- Федерального закона от 29.12.2012 № 273-ФЗ «Об образовании в Российской Федерации»,

- Стратегии развития воспитания в Российской Федерации на период до 2025 года (Распоряжение Правительства Российской Федерации от 29.05.2015 № 996-р) и Плана мероприятий по её реализации в 2021 — 2025 годах (Распоряжение Правительства Российской Федерации от 12.11.2020 № 2945-р),

- Стратегии национальной безопасности Российской Федерации (Указ Президента Российской Федерации от 02.07.2021 № 400),

- федеральных государственных образовательных стандартов (далее — ФГОС) начального общего образования (Приказ Минпросвещения России от 31.05.2021 № 286), основного общего образования (Приказ Минпросвещения России от 31.05.2021 № 287), среднего общего образования (Приказ Минобрнауки России от 17.05.2012 № 413).

- Конвенции ООН о правах ребёнка, принятой 20 ноября 1989 г. (Сборник международных договоров СССР, 1993, выпуск XLVI);

- Всеобщей декларации прав человека;

- Гражданского кодекса РФ;

- Письмом Министерства просвещения РФ от 12 мая 2020 г. № ВБ-1011/08 «О методических рекомендациях»;

- Методическими рекомендациями «О разработке программы воспитания», 2020 год, г. Москва;

- ООП НОО, ООО и СОО МБОУ «Нивовская школа»;

- Устава МБОУ «Нивовская школа».

Все эти юридические документы утверждают гарантии прав ребёнка получать знания, воспитываться в соответствии с теми культурно-историческими традициями, которые являются для него родными.

В образовательной организации разработаны локальные нормативные акты, регламентирующие воспитательную работу в ОО, должностные инструкции педагогических работников по вопросам воспитательной деятельности, ведению договорных отношений, сетевой форме организации образовательного процесса, сотрудничеству с социальными партнёрами, нормативному, методическому обеспечению воспитательной деятельности.

3.3 Требования к условиям работы с обучающимися с особыми образовательными потребностями

В воспитательной работе с категориями обучающихся, имеющих особые образовательные потребности: обучающихся с инвалидностью, с ОВЗ, из социально уязвимых групп, одарённых, с отклоняющимся поведением, — создаются особые условия.

Особыми задачами воспитания обучающихся с особыми образовательными потребностями являются:

- налаживание эмоционально-положительного взаимодействия с окружающими для их успешной социальной адаптации и интеграции в общеобразовательной организации;
- формирование доброжелательного отношения к обучающимся и их семьям со стороны всех участников образовательных отношений;
- построение воспитательной деятельности с учётом индивидуальных особенностей и возможностей каждого обучающегося;
- обеспечение психолого-педагогической поддержки семей обучающихся, содействие повышению уровня их педагогической, психологической, медико-социальной компетентности.

При организации воспитания обучающихся с особыми образовательными потребностями необходимо ориентироваться на:

- формирование личности ребёнка с особыми образовательными потребностями с использованием адекватных возрасту и физическому и (или) психическому состоянию методов воспитания;
- создание оптимальных условий совместного воспитания и обучения обучающихся с особыми образовательными потребностями и их сверстников, с использованием адекватных вспомогательных средств и педагогических приёмов, организацией совместных форм работы воспитателей, педагогов-психологов,

учителей-логопедов, учителей-дефектологов;

– личностно-ориентированный подход в организации всех видов деятельности обучающихся с особыми образовательными потребностями.

3.4 Система поощрения социальной успешности и проявлений активной жизненной позиции обучающихся

Система поощрения проявлений активной жизненной позиции и социальной успешности обучающихся призвана способствовать формированию у обучающихся ориентации на активную жизненную позицию, инициативность, максимально вовлекать их в совместную деятельность в воспитательных целях. Система проявлений активной жизненной позиции и поощрения социальной успешности обучающихся строится на принципах:

– публичности, открытости поощрений (информирование всех обучающихся о награждении, проведение награждений в присутствии значительного числа обучающихся);

– соответствия артефактов и процедур награждения укладу общеобразовательной организации, качеству воспитывающей среды, символике общеобразовательной организации;

– прозрачности правил поощрения (наличие положения о награждениях, неукоснительное следование порядку, зафиксированному в этом документе, соблюдение справедливости при выдвижении кандидатур);

– регулирования частоты награждений (недопущение избыточности в поощрениях, чрезмерно больших групп поощряемых и т. п.);

– сочетания индивидуального и коллективного поощрения (использование индивидуальных и коллективных наград даёт возможность стимулировать индивидуальную и коллективную активность обучающихся, преодолевать межличностные противоречия между обучающимися, получившими и не получившими награды);

– привлечения к участию в системе поощрений на всех стадиях родителей (законных представителей) обучающихся, представителей родительского сообщества, самих обучающихся, их представителей (с учётом наличия ученического самоуправления), сторонних организаций, их статусных представителей;

– дифференцированности поощрений (наличие уровней и типов наград позволяет продлить стимулирующее действие системы поощрения).

Формы поощрения проявлений активной жизненной позиции обучающихся и социальной успешности: индивидуальные портфолио, рейтинги, благотворительная поддержка.

Ведение портфолио — деятельность обучающихся при её организации и регулярном поощрении классными руководителями, поддержке родителями (законными представителями) по сборанию (накоплению) артефактов, фиксирующих и символизирующих достижения обучающегося.

Портфолио включает артефакты признания личностных достижений, достижений в группе, участия в деятельности (грамоты, поощрительные письма, фотографии призов, фото изделий, работ и др., участвовавших в конкурсах и т. д.).

Рейтинги — размещение имен (фамилий) обучающихся, классов в последовательности, определяемой их успешностью, достижениями в чём-либо.

Благотворительная поддержка обучающихся, групп обучающихся (классов) может заключаться в материальной поддержке проведения в общеобразовательной организации воспитательных дел, мероприятий, проведения внешкольных мероприятий, различных форм совместной деятельности воспитательной направленности, в индивидуальной поддержке нуждающихся в помощи обучающихся, семей, педагогических работников.

Благотворительность предусматривает публичную презентацию благотворителей и их деятельности.

Формы поощрений социальной успешности и проявлений активной жизненной позиции обучающихся МБОУ «Нивовская школа»:

- представление награждение стипендией Государственного Совета Республики Крым;
- премирование путевкой на тематические смены учреждений отдыха и оздоровления;
- объявление благодарности;
- награждение грамотами различного уровня;
- вручение сертификатов и дипломов;
- занесение фотографии активиста на доску почета;
- награждение ценным подарком.

3.5 Анализ воспитательного процесса

Анализ воспитательного процесса осуществляется в соответствии с целевыми ориентирами результатов воспитания, личностными результатами обучающихся на уровнях начального общего, основного общего, среднего общего образования, установленными соответствующими ФГОС.

Основным методом анализа воспитательного процесса в общеобразовательной организации является ежегодный самоанализ воспитательной работы с целью выявления основных проблем и последующего их

решения с привлечением (при необходимости) внешних экспертов, специалистов.

Планирование анализа воспитательного процесса включается в календарный план воспитательной работы.

Основные принципы самоанализа воспитательной работы:

- взаимное уважение всех участников образовательных отношений;
- приоритет анализа сущностных сторон воспитания ориентирует на изучение прежде всего не количественных, а качественных показателей, таких как сохранение уклада общеобразовательной организации, качество воспитывающей среды, содержание и разнообразие деятельности, стиль общения, отношений между педагогами, обучающимися и родителями;

- развивающий характер осуществляемого анализа ориентирует на использование его результатов для совершенствования воспитательной деятельности педагогических работников (знания и сохранения в работе цели и задач воспитания, умелого планирования воспитательной работы, адекватного подбора видов, форм и содержания совместной деятельности с обучающимися, коллегами, социальными партнёрами);

- распределённая ответственность за результаты личностного развития обучающихся ориентирует на понимание того, что личностное развитие — это результат как организованного социального воспитания, в котором общеобразовательная организация участвует наряду с другими социальными институтами, так и стихийной социализации, и саморазвития.

Основные направления анализа воспитательного процесса

1. Результаты воспитания, социализации и саморазвития обучающихся.

Критерием, на основе которого осуществляется данный анализ, является динамика личностного развития обучающихся в каждом классе.

Анализ проводится классными руководителями вместе с заместителем директора по учебно-воспитательной работе, педагогом-организатором, педагогом-психологом, социальным педагогом с последующим обсуждением результатов на методическом объединении классных руководителей или педагогическом совете.

Основным способом получения информации о результатах воспитания, социализации и саморазвития обучающихся является педагогическое наблюдение. Внимание педагогов сосредоточивается на вопросах: какие проблемы, затруднения в личностном развитии обучающихся удалось решить за прошедший учебный год; какие проблемы, затруднения решить не удалось и почему; какие новые проблемы, трудности появились, над чем предстоит работать педагогическому коллективу.

2. Состояние совместной деятельности обучающихся и взрослых.

Критерием, на основе которого осуществляется данный анализ, является наличие интересной, событийно насыщенной и личностно развивающей совместной деятельности обучающихся и взрослых.

Анализ проводится заместителем директора по воспитательной работе (советником директора по воспитанию, педагогом-психологом, социальным педагогом, при наличии), классными руководителями с привлечением актива родителей (законных представителей) обучающихся, совета обучающихся. Способами получения информации о состоянии организуемой совместной деятельности обучающихся и педагогических работников могут быть анкетирования и беседы с обучающимися и их родителями (законными представителями), педагогическими работниками, представителями совета обучающихся. Результаты обсуждаются на заседании методических объединений классных руководителей или педагогическом совете. Внимание сосредоточивается на вопросах, связанных с качеством:

- реализации воспитательного потенциала урочной деятельности;
- организуемой внеурочной деятельности обучающихся;
- деятельности классных руководителей и их классов;
- проводимых общешкольных основных дел, мероприятий;
- внешкольных мероприятий;
- взаимодействия с родительским сообществом;
- деятельности ученического самоуправления;
- деятельности по профилактике и безопасности;
- деятельности по профориентации обучающихся;

Итогом самоанализа является перечень выявленных проблем, над решением которых предстоит работать педагогическому коллективу.

Итоги самоанализа оформляются в виде отчёта, составляемого заместителем директора по учебно-воспитательной работе в конце учебного года, рассматриваются и утверждаются педагогическим советом МБОУ «Нивовская школа» в рамках вступления к годовому плану работы образовательной организации на учебный год и размещается на официальном сайте МБОУ «Нивовская школа».

**Календарный план воспитательной работы МБОУ «Нивовская школа»
на 2022/2023 учебный год**

Дела	Классы	Ориентировочное время проведения	Ответственные
КЛАССНОЕ РУКОВОДСТВО			
Работа с классным коллективом			
Внеурочное занятие «Разговоры о важном»	1-11-е	Каждый понедельник	Классные руководители
Тематические классные часы	1-11-е	Еженедельно согласно планам работы классных руководителей	Классные руководители
Классные коллективные творческие дела	1-11-е	Согласно планам ВР классных руководителей	Классные руководители
Подготовка к участию в общешкольных ключевых делах	1-11-е	Согласно плану «Ключевые общешкольные дела»	Классные руководители
Изучение динамики развития классного коллектива	1-11-е	В течение учебного года	Классные руководители
Адаптация первоклассников Адаптация пятиклассников	1-е 5-е	Октябрь Январь Апрель	Классный руководитель Педагог-психолог
Шефство пятиклассников над первоклассниками	1,5-е	В течение учебного года	Заместитель директора по УВР Классные руководители
Индивидуальная работа с обучающимися			
Индивидуальные беседы с обучающимися	1-11-е	По мере необходимости	Классные руководители
Адаптация вновь прибывших обучающихся в классе	1-11-е	В течение года	Классные руководители
Индивидуальная образовательная траектория			
Ведение портфолио с обучающимися класса	1-11-е	В течение года	Классные руководители
Работа с учителями-предметниками в классе			
Консультации с учителями-предметниками (соблюдение	5-8-е	Еженедельно	Классные руководители Учителя-предметники

единых требований в воспитании, предупреждение и разрешение конфликтов)			Педагоги внеурочной деятельности
Малый педсовет «Адаптация пятиклассников» «Адаптация первоклассников»	5-е 1-е	Октябрь	Классный руководитель 5-го, 1-го класса Учителя-предметники Педагоги дополнительного образования Педагог-организатор Педагог-психолог
Работа с родителями обучающихся или их законными представителями			
Встреча с родительским активом класса	1-11-е	Один раз в четверть	Классные руководители Родительский актив Администрация школы (по требованию)
Цикл встреч «Профессии наших родителей»	1-4-е	Один раз в четверть	Классные руководители 1-4-х классов Управляющий совет школы Родители
Цикл встреч «Пубертатный период – как помочь ребенку повзрослеть»	7-8-е	Один раз в четверть	Педагог-психолог Классные руководители Управляющий совет школы Родители
Классные родительские собрания	1-11-е	Согласно планам ВР классных руководителей	Классные руководители Администрация школы (по требованию) Управляющий совет школы
ШКОЛЬНЫЙ УРОК			
Визуальные образы (предметно-эстетическая среда, наглядная агитация школьных стендов предметной направленности)	5-8-е	В течение года	Учителя-предметники Замдиректора по УВР
Игровые формы учебной деятельности	1-8-е	В течение года	Учителя-предметники Замдиректора по УВР Педагог-организатор
Интерактивные формы учебной деятельности	1-11-е	В течение года	Учителя-предметники Замдиректора по УВР
Внутриклассное шефство	5-8-е	В течение года	Учителя-предметники Замдиректора по УВР
Содержание уроков	1-11-е	В течение года	Учителя-предметники

			Замдиректора по УВР
Школьная научно-практическая конференция «Первые шаги в науку»	6–8-е	Апрель	Учителя-предметники Замдиректора по УВР Руководители ШМО
Проведение тематических Единых уроков	1-11-е	В течение года по отдельному графику	Учителя-предметники Замдиректора по УВР Руководители ШМО
Проведение предметных и метапредметных недель	1-11-е	В течение года по отдельному графику	Учителя-предметники Замдиректора по УВР Руководители ШМО
Сентябрь			
205 лет со дня рождения писателя Алексея Константиновича Толстого (информационная минутка на уроках литературы)	1-11-е	05.09	Учителя русского языка и литературы Замдиректора по УВР
210 лет со дня Бородинского сражения (информационная минутка на уроках истории)	5–11-е	07.09	Учитель истории Замдиректора по УВР
Международный день распространения грамотности (информационная минутка на уроке русского языка)	1-11-е	08.09	Учителя русского языка и литературы Замдиректора по УВР
165 лет со дня рождения русского ученого, писателя К.Э. Циолковского (информационная минутка на уроках физики, астрономии)	5–11-е	17.09	Учителя физики, астрономии Замдиректора по УВР
День Государственного герба и Государственного флага Республики Крым(устный журнал на уроках обществознания)	1-11-е	24.09	Учитель истории и обществознания Зам директора по УВР
Правила учебных кабинетов	1-11-е	В течение месяца	Учителя-предметники Замдиректора по УВР
Октябрь			
Международный день музыки (информационная минутка на уроках музыки)	1-8-е	03.10	Учитель музыки Замдиректора по УВР
130 лет со дня рождения поэтессы, прозаика, драматурга Марины Ивановны Цветаевой (информационная минутка на уроках литературы)	5 – 11-е	10.10	Учителя русского языка и литературы Замдиректора по УВР

Уроки-турниры, посвященные Всемирному дню математики	1-11-е	14.10	Учителя математики Замдиректора по УВР
Международный день школьных библиотек. Библиотечные уроки	1-8-е	25.10	Учителя русского языка и литературы Библиотекарь Замдиректора по УВР
180 лет со дня рождения В.В. Верещагина, русского живописца (информационная минутка на уроках ИЗО)	1-8-е	26.10	Учитель ИЗО Замдиректора по УВР
Ноябрь			
135 лет со дня рождения поэта, драматурга, переводчика Самуила Яковлевича Маршака (библиотечные уроки)	1 – 8-е	03.11	Учителя русского языка и литературы Школьный библиотекарь Замдиректора по УВР
170 лет со дня рождения писателя, драматурга Дмитрия Наркисовича Мамина-Сибиряка (06.11) (информационная минутка на уроках литературы)	1 – 11-е	07.11	Учителя русского языка и литературы Замдиректора по УВР
День начала Нюрнбергского процесса (информационная минутка на уроках истории и обществознания)	7–11-е	20.11	Учитель истории и обществознания Замдиректора по УВР
Декабрь			
Международный день художника (информационная минутка на уроках изобразительного искусства)	1–8-е	8.12	Учителя ИЗО Замдиректора по УВР
190 лет со дня рождения основателя Третьяковской галереи Павла Михайловича Третьякова (информационная минутка на уроках ИЗО)	1– 8-е	27.12	Учитель ИЗО Замдиректора по УВР
Январь			
День памяти жертв Холокоста (информационная минутка на уроках истории)	1-11-е	27.01	Учитель истории Замдиректора по ВР
Февраль			
Интерактивные уроки родного русского языка к Международному дню родного языка	1-11-е	21.02	Учителя русского языка и литературы Замдиректора по УВР
Март			
200 лет со дня рождения	1-11-е	03.03	Учителя русского языка и

К.Д. Ушинского (информационная минутка на уроках литературы)			литературы Замдиректора по УВР
110 лет со дня рождения писателя и поэта, автора слов гимнов Российской Федерации и СССР Сергея Владимировича Михалкова (информационная минутка на уроках литературы)	1-11-е	13.03	Учителя русского языка и литературы Замдиректора по УВР
Неделя математики	1-11-е	13.03–20.03	Учителя математики Руководитель ШМО Замдиректора по УВР
День воссоединения Крыма с Россией (устный журнал на уроках истории, обществознания)	1-11-е	13.03–20.03	Учитель истории и обществознания Замдиректора по УВР
Всероссийская неделя музыки для детей и юношества	1-8-е	20.03–27.03	Учитель музыки Замдиректора по УВР
155 лет со дня рождения писателя Максима Горького (библиотечные уроки)	1-11-е	28.03	Учителя русского языка и литературы Библиотекарь Замдиректора по УВР
Апрель			
150 лет со дня рождения композитора и пианиста Сергея Васильевича Рахманинова (01.04) (информационная минутка на уроках музыки)	1– 8-е	03.04	Учитель музыки Замдиректора по УВР
День Конституции Республики Крым (информационная минутка на уроках обществознания)	1-11-е	11.04	Учитель истории и обществознания Замдиректора по УВР
200 лет со дня рождения русского классика и драматурга Александра Николаевича Островского (информационная минутка на уроках литературы)	4 – 11-е	12.04	Учителя русского языка и литературы Замдиректора по УВР
Всемирный день Земли (информационная минутка на уроках географии, окружающего мира)	1-11-е	22.04	Учитель географии Замдиректора по УВР
День российского парламентаризма (информационная минутка на уроках обществознания)	6-11-е	27.04	Учитель истории и обществознания Замдиректора по УВР
Май			

240 лет со дня основания Черноморского флота (13.05) (информационная минутка на уроках истории)	5 – 11-е	15.05	Учитель истории Замдиректора по УВР
320 лет со дня основания Балтийского флота (информационная минутка на уроках истории)	5 – 11-е	18.05	Учитель истории Замдиректора по УВР
День государственного флага Российской Федерации (информационная минутка на уроках истории и обществознания)	1–11-е	22.05	Учитель истории и обществознания Замдиректора по УВР
День славянской письменности и культуры (информационная минутка на уроках русского языка)	1-11-е	24.05	Учителя русского языка Замдиректора по УВР
РАБОТА С РОДИТЕЛЯМИ			
В течение года			
Общешкольный Родительский комитет	1–11-е	Один раз в четверть	Директор
Общешкольные родительские собрания «Семья и школа: взгляд в одном направлении» «Права ребенка. Обязанности родителей» «Взаимодействие семьи и школы по вопросам профилактики правонарушений и безнадзорности»	1–11-е	Один раз в четверть по графику Сентябрь Январь Март	Замдиректора по УВР Классные руководители
Консультации с психологом	1–11-е	По графику	Педагог-психолог
Индивидуальные встречи с администрацией	1–11-е	По запросу	Администрация
Организация участия обучающихся в конкурсах	1–11-е	По графику ООМС	Педагог-организатор
Сентябрь			
Осенняя ярмарка	1–11-е	Сентябрь	Педагог-организатор
Лекторий «Что такое «навыки XXI века». Часть 1»	1–11-е	Сентябрь	Замдиректора по УВР Педагог-психолог
«Проблемы адаптации»	1,5-й	Сентябрь	Замдиректора по УВР Педагог-психолог
Октябрь			
«Что такое «навыки XXI века».	1–11-е	Октябрь	Замдиректора по УВР

Часть 2»			Психолог
Организация акции «Белый цветок»	1-11-е	Октябрь	Педагог-организатор
«Итоги адаптации в 1-х классах» «Итоги адаптации в 5-х классах»	1-й 5-й	Октябрь	Замдиректора по УВР Педагог-психолог Классный руководитель 1-го, 5-го классов
Ноябрь			
Мастер-классы ко Дню матери (26.11)	1-7-е	До 26.11	Учитель ИЗО
«Простые правила безопасности в интернете»	1-11-е	Ноябрь	Замдиректора по УВР Учитель информатики
«Как помочь ребенку в выборе профессии»	8-11-е	Ноябрь	Зам. директора по УВР Педагог-психолог
Декабрь			
Мастер-классы к Новому году	1-8-е	До 20.12	Учитель ИЗО
Участие в конкурсе «Новогодние фантазии»	1-11-е	декабрь	Педагог-организатор
Подготовка к Новогоднему балу(утреннику)	1-11-е	декабрь	Педагог-организатор
Январь			
Беседа со специалистом по профилактике наркозависимости	6-11-е	Январь	Замдиректора по ВР
Февраль			
Вечер встречи выпускников	8-11-е	03.02	Замдиректора по УВР Педагог-организатор
Мастер-классы ко Дню защитника Отечества	5-8-е	До 19.02	Учитель ИЗО
Смотр строя и песни	5-11-е	22.02	Педагог-организатор Учитель ОБЖ
Семинар «Как понять подростка»	5-8-е	Февраль	Замдиректора по ВР Педагог-психолог
Фестиваль «Национальное многоцветье Крыма»	5-11-е	Февраль	Педагог-организатор Классные руководители
Март			
Мастер-классы к Международному женскому дню	1-8-е	До 03.03	Учитель ИЗО
Организация мероприятий ко Дню воссоединения Крыма с Россией	1-11-е	март	Замдиректора по УВР Педагог-организатор

Тренинг «Навыки стрессоустойчивости»	1–11-е	Март	Замдиректора по УВР Педагог-психолог
Апрель			
Тренинг «Гений коммуникации»	1–11-е	Апрель	Замдиректора по ВР Психолог
Футбольный матч «Родители-ученики»	1–11-е	23.04	Педагог-организатор Учитель физической культуры
Май			
Организация праздника «Хедырлез»	1-11-е	05.05	Учитель крымскотатарского языка Педагог-организатор
Участие в Вахте Памяти	1-11-е	по отдельному плану	Педагог-организатор Замдиректора по УВР
Праздник Последнего звонка	1-11-е	26.05	Педагог-организатор Замдиректора по УВР
ШКОЛЬНОЕ САМОУПРАВЛЕНИЕ			
В течение года			
Заседания комиссий (Министерств)	5–11-е	Один раз в месяц	Замдиректора по УВР Педагог-организатор
Работа комиссий ШСУ (школьный ученический совет)	5–11-е	По отдельным планам	Педагог-организатор
Оформление информационного стенда «Школьное самоуправление»	5–11-е	По мере обновления информации	Педагог-организатор
Индивидуальные социальные проекты	5–11-е	В течение года	ШСУ Педагог-организатор
Участие в планировании, организации, анализе школьных ключевых дел и иных мероприятий	5–11-е	В соответствии с планом мероприятий	ШСУ Педагог-организатор
Организация шефской помощи учащимся начальной школы, дошкольной разновозрастной группы в организации ОД, проведении внеклассных мероприятий	5–11-е	В течение года	ШСУ Педагог-организатор
Организация шефской помощи детям войны	5–11-е	В течение года	ШСУ Педагог-организатор
Рейд «Твой портфель»	1-11-е	В течение года	ШСУ Педагог-организатор

Сентябрь			
Выборы в органы классного самоуправления	5–11-е	02.09–17.09	Классные руководители
Совет дела «День учителя» (05.10)	5–11-е	12.09–17.09	Педагог-организатор
Выборы в ШСУ	5–11-е	21.09–30.09	Педагог-организатор
Октябрь			
День самоуправления (в рамках Дня учителя)	5–11-е	05.10	ШСУ Педагог-организатор
Благотворительная акция «Белый цветок», ярмарка	5–11-е	26.10–30.10	ШСУ Педагог-организатор
Совет дела «Крым в сердце моем»	5-11-е	октябрь	ШСУ Педагог-организатор
Ноябрь			
Совет дела «Проект «Наследники Великой Победы»» (поздравление ветеранов)	5–11-е	09.11–13.11	ШСУ Педагог-организатор
Совет дела «День матери в России»	5-11-е	01.11-27.11	ШСУ Педагог-организатор
Совет дела «Новый год»	5–11-е	23.11–27.11	ШСУ Педагог-организатор
Январь			
Совет дела «День защитника Отечества»	5–11-е	28.01–01.02	ШСУ Педагог-организатор
Совет дела «Вечер встречи выпускников»	5-11-е	23.01-31.01	ШСУ Педагог-организатор
Февраль			
Совет дела «Международный женский день»	5–11-е	04.02–08.02	ШСУ Педагог-организатор
Совет дела «Неделя детской книги»	5–11-е	24.02–26.02	ШСУ Педагог-организатор
Март			
Совет дела «Крымская весна»	5–11-е	01.03–10.03	ШСУ Педагог-организатор
День школьного самоуправления	5-11-е	07.03	ШСУ Педагог-организатор
Совет дела «Акция. Вахта Памяти» (благоустройство памятника,	5–11-е	22.03–26.03	ШСУ Педагог-организатор

поздравление ветеранов, мероприятия)			
Совет дела «Весенняя благотворительная ярмарка» (23.04)	5–11-е	29.03–02.04	ШСУ Педагог-организатор
Апрель			
День местного самоуправления.	5–11-е	21.04	ШСУ Педагог-организатор
Май			
Совет дела «Последний звонок»	5–11-е		ШСУ Педагог-организатор
ПРОФОРИЕНТАЦИЯ «КРЫМСКИЙ ПРОФГИД»			
В течение года			
Циклы профориентационных часов общения «Профессиональное самоопределение»	5–11-е	по плану работы психолога, планов воспитательной работы классов	Замдиректора по УВР Педагог-психолог Классный руководитель
Индивидуальные консультации для учащихся и родителей с психологом	8–11-е	По индивидуальной договоренности	Педагог-психолог
Профориентационные экскурсии	5–11-е	В течение года	Замдиректора по УВР Педагог-психолог
Курс внеурочной деятельности «Кем быть»	5-й	В течение года	Классный руководитель
Участие в проекте «Билет в будущее»	8–11-й	В течение года	Педагог-психолог
Участие в проекте «Проектория»	5-11-е	В течение года	Замдиректора по УВР Педагог-психолог Классные руководители
Октябрь			
Игра «Профессия на букву...»	5–8-е	Октябрь	Замдиректора по УВР Педагог-психолог
Онлайн-тестирование	8–11-е	Октябрь	Педагог-психолог Инженер-электроник
Ноябрь			
Клуб интересных встреч «Профессия-строитель»	7–11-е	Ноябрь	Замдиректора по УВР Педагог-психолог Родительский комитет
Декабрь			
Игра «Персонажи и профессии»	5-6-7е	Декабрь	Педагог-психолог Классный руководитель

Круглый стол для родителей «Как помочь ребенку в выборе профессии»	8–11-е	Декабрь	Замдиректора по УВР Педагог-психолог
Беседа из цикла «Жизнь замечательных людей»	8–11-е	25.12	Классные руководители Замдиректора по УВР
Январь			
Клуб интересных встреч «Новые тенденции в мире профессий»	5–8-е	Январь	Замдиректора по УВР Педагог-психолог Родительский комитет
Лекторий для родителей «Что такое «навыки XXI века». Часть 1»	5–11-е	Январь	Замдиректора по УВР Педагог-психолог
Февраль			
Игра «Собеседование с работодателем»	8-е	Февраль	Замдиректора по УВР Педагог-психолог
Лекторий для родителей «Что такое «навыки XXI века». Часть 2»	5–11-е	Февраль	Замдиректора по УВР Педагог-психолог
Март			
Клуб интересных встреч «Профессии родителей»	5–8-е	Март	Замдиректора по УВР Педагог-психолог Родительский комитет
Клуб интересных встреч «Встреча с представителями вузов, выпускниками школы»	8–11-е	Март	Замдиректора по УВР Педагог-психолог Родительский комитет
Апрель			
Клуб интересных встреч «Профессия – управляющий персоналом»	5–7-е	Апрель	Замдиректора по УВР Педагог-психолог
Неделя профориентации	8–11-е	Апрель	Замдиректора по УВР Педагог-психолог
КЛЮЧЕВЫЕ ОБЩЕШКОЛЬНЫЕ ДЕЛА			
В течение года			
Проект «Наследники Великой Победы», акция «Вахта Памяти»	1–11-е	Сентябрь–май по отдельному плану	Замдиректора по УВР педагог-организатор ШСУ
Акция «Передай добро по кругу»	1–11-е	Сентябрь–май по отдельному плану	Замдиректора по УВР педагог-организатор ШСУ
Сентябрь			
День знаний. Торжественная	1–11-е	01.09	Педагог-организатор

линейка. Урок мира			Классные руководители ШСУ
День окончания Второй Мировой войны	1–11-е	03.09	Педагог-организатор Классные руководители
День солидарности в борьбе с терроризмом	1–11-е	03.09	Учитель ОБЖ Педагог-организатор Классные руководители
День Государственного герба и флага Республики Крым	1–11-е	24.09	Замдиректора по УВР Учитель истории Педагог-организатор Классные руководители
Неделя безопасности дорожного движения	1–11-е	25.09–29.09	Замдиректора по УВР Учитель ОБЖ Педагог-организатор Классные руководители
Октябрь			
Международный День пожилых людей.	1–11-е	01.10	Замдиректора по УВР Педагог-организатор Классные руководители Родительский комитет
День Гражданской обороны	1–11-е	02.10	Замдиректора по УВР Учитель ОБЖ Педагог-организатор Классные руководители
День учителя. Международный день учителя	1–11-е	05.10	Замдиректора по УВР Педагог-организатор Классные руководители Родительский комитет
День отца в России. Спортивный праздник	1–11-е	16.10	Педагог-организатор Учитель физкультуры
«Белый цветок» Благотворительная акция, ярмарка	1–11-е	26.10–30.10	ШСУ Педагог-организатор Классные руководители Родительский комитет
Международный день школьных библиотек	1-11-е	25.10	Библиотекарь, ШСУ Педагог-организатор Классные руководители Родительский комитет
Праздник «Золотая осень». Бал хризантем	1-11-е	октябрь	ШСУ Педагог-организатор Классные руководители Родительский комитет
Месячник правовых знаний	1-11-е	октябрь	Замдиректора по УВР

			Учитель обществознания Педагог-организатор Классные руководители ШСУ
Ноябрь			
День народного единства	1–11-е	01.11–08.11 по отдельному плану	ШСУ Педагог-организатор Классные руководители Родительский комитет
Акция «Передай добро по кругу».	1–11-е	ноябрь	ШСУ Педагог-организатор Классные руководители Родительский комитет
День матери в России	1-11-е	27.11	ШСУ Педагог-организатор Классные руководители
День Государственного герба Российской Федерации	1-11-е	30.11	Замдиректора по УВР Учитель истории Педагог-организатор Классные руководители
Декабрь			
Международный день борьбы со СПИДом	7-11-е	01.12	Педагог-организатор Учитель ОБЖ Классные руководители ШСУ
День неизвестного солдата	1–11-е	03.12	Замдиректора по УВР Педагог-организатор Классные руководители ШСУ
Проект «Передай добро по кругу». Зимняя благотворительная ярмарка, посвященная Международному дню инвалидов (03.12)	1–11-е	03.12	Замдиректора по УВР Педагог-организатор Классные руководители ШСУ Родительский комитет
День рождения школы	1–11-е	06.12	Замдиректора по УВР Педагог-организатор Классные руководители ШСУ Родительский комитет
День героев Отечества	1–11-е	09.12	Замдиректора по УВР Педагог-организатор Классные руководители ШСУ Родительский комитет

Работа мастерской Деда Мороза	1-11-е	декабрь	Педагог-организатор Классные руководители Педагоги доп.образования
День Конституции Российской Федерации	1-11-е	12.12	Замдиректора по УВР Учитель истории, об-я Педагог-организатор Классные руководители ШСУ
Новогодний праздник	1-11-е	28-29.12	Замдиректора по УВР Педагог-организатор Классные руководители ШСУ Родительский комитет
Проект «Мы - наследники Великой Победы» Шефская помощь детям войны	1-11-е	Декабрь	Педагог-организатор Классные руководители ШСУ
Январь			
Фестиваль «Рождественские встречи»	1-11-е	27.01	Замдиректора по УВР Педагог-организатор Классные руководители Педагоги доп.образ-я
День полного освобождения Ленинграда от фашистской блокады	1-11-е	27.01	Замдиректора по УВР Учитель истории Педагог-организатор Классные руководители ШСУ
День памяти жертв Холокоста	1-11-е	27.01	Замдиректора по УВР Учитель истории Педагог-организатор Классные руководители ШСУ
Февраль			
День Российской науки	1-11-е	08.02	Замдиректора по УВР Педагоги-предметники
Месячник по военно-патриотическому воспитанию	1-11-е	февраль, по отдельному плану	Замдиректора по УВР Педагог-организатор Классные руководители ШСУ
День памяти о россиянах, исполнявших служебный долг за пределами Отечества. Встреча с воинами-интернационалистами «Афганская война в сердцах	1-11-е	15.02	Замдиректора по УВР Учитель истории Педагог-организатор Классные руководители

людей»			
Масленица	1–11-е	22.02	Педагог-организатор Учителя русского языка и литературы Классные руководители
Смотр строя и песни, посвященный Дню защитника Отечества	1–11-е	22.02	Замдиректора по УВР Педагог-организатор Классные руководители ШСУ
Фестиваль «Национальное многоцветье Крыма»	5-11-е	февраль	Замдиректора по УВР Педагог-организатор Классные руководители
Март			
Большой концерт к Международному женскому дню	1–11-е	07.03	Педагог-организатор Классные руководители ШСУ
День воссоединения Крыма с Россией	1–11-е	01.03–17.03 по отдельному плану	Замдиректора по УВР Педагог-организатор Классные руководители ШСУ
Акция «Передай добро по кругу» Благотворительная акция «Подари ребенку книгу»	1–11-е	18.03–24.03	Замдиректора по УВР Педагог-организатор Классные руководители ШСУ
Апрель			
Всемирный День здоровья. Фестиваль ГТО	1-11-е	07.04	Педагог-организатор Учитель физкультуры Классные руководители
День Конституции Республики Крым	1-11-е	11.04	Педагог-организатор Учитель истории, об-я Классные руководители
День космонавтики, 65 лет со дня запуска первого искусственного спутника Земли	1-11-е	12.04	Педагог-организатор Учитель физики, астрономии Классные руководители
Месячник по правовому воспитанию	1-11-е	апрель по отдельному плану	Замдиректора по УВР Педагог-организатор Учитель истории, об-я Классные руководители
Всемирный день Земли	1–11-е	22.04	Педагог-организатор Классные руководители Учителя географии, биологии

Акция «Вахта Памяти» Выезд для благоустройства памятника	8–11-е	До 28 апреля	Педагог-организатор Классные руководители Родительский комитет
Проект «Мы – наследники Великой Победы». Концерт, посвященный Дню Победы	1–11-е	28.04	Педагог-организатор Классные руководители Родительский комитет
Май			
Праздник Весны и Труда. Субботник по благоустройству школьной территории	1-11-е	май	Педагог-организатор Классные руководители Родительский комитет
Акция «Вахта Памяти»	1–11-е	май по отдельному плану	Замдиректора по УВР Педагог-организатор Классные руководители Родительский комитет
День Победы. Митинг у памятника героям Великой Отечественной войны	1-11-е	09.05	Замдиректора по УВР Педагог-организатор Классные руководители Родительский комитет
Крымскотатарский праздник Хыдырлез	1-11-е	05.05	Замдиректора по УВР Педагог-организатор учитель крымскотатарского языка и литературы Классные руководители Родительский комитет
Праздник «Последний звонок»	1-11-е	26.05	Педагог-организатор Классные руководители Родительский комитет
Июнь			
День защиты детей	1-8-е	01.06	Педагог-организатор, начальник ЛДП «Солнышко», воспитатели лагеря
День русского языка		06.06	
День России		12.12	
День памяти и скорби		22.12	
Фестиваль ГТО			